

**Matrox Graphics Architecture**

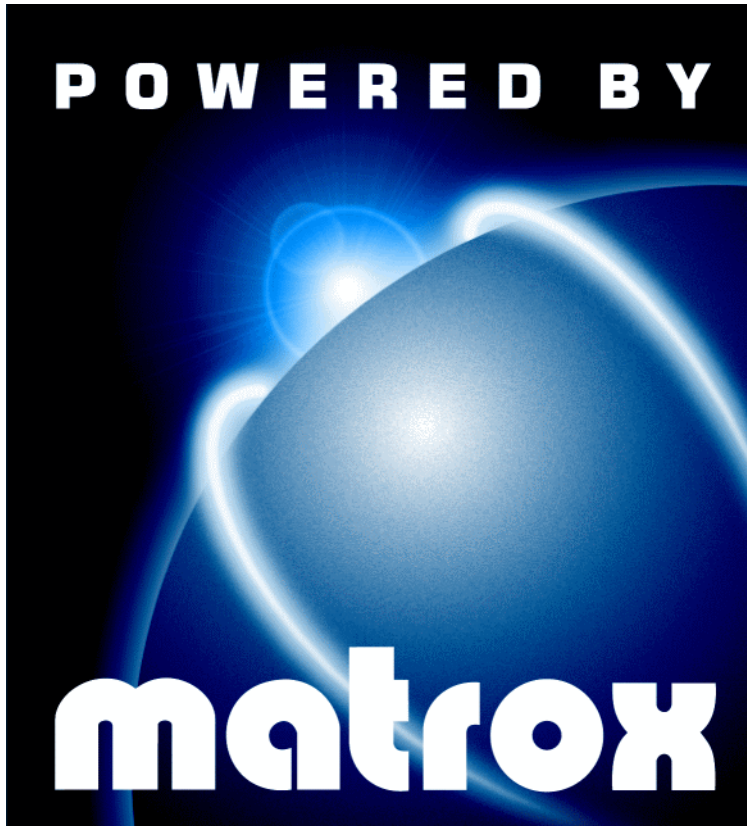

**ITALIANO**

**Millennium II / Mystique 220**  
**• Guida all'installazione •**

10526-104-0200  
1997.08.01

## Marchi registrati

---

Matrox® e Matrox Mystique® sono marchi registrati della Matrox Electronic Systems Ltd.

Matrox Rainbow Runner™, Matrox Rainbow Runner Studio™, Matrox Rainbow Runner TV™, Matrox PC-VCR Remote™, Matrox HD Benchmark™, Matrox Quick Connect™, Matrox Millennium™, Matrox Millennium II™, Matrox Mystique 220™, Matrox Media XL-MPEG™, MGA™, MGA Millennium™, MGA PowerDoc™, MGA Impression™, MGA Impression Plus™, QCDP™, MGA DynaView™, PixelTOUCH™, CenterWINDOW™, PanLOCK™, PanHOME™, PanEND™, MaxVIEW™, ResSwitch™, ModeSWITCH™, MGA Control Panel™, QuickAccess™, MGA PowerDesk™, MGA Desktop Navigator™, DeskNav™ e MGA QuickDesk™ sono marchi di Matrox Graphics Inc.



Adobe™ e Acrobat™ sono marchi di Adobe Systems Inc.

IBM®, VGA® e OS/2® sono marchi registrati della International Business Machines Corporation.

Intel® e Pentium® sono marchi registrati di Intel Corporation; MMX™ è un marchio di Intel Corporation.

Windows NT™, Windows 95™ e Windows per Workgroup™, DirectX™, DirectVideo™, Direct3D, ActiveX™, e ActiveMovie™ sono marchi di Microsoft Corporation; Microsoft®, Windows® e MS-DOS® sono marchi registrati di Microsoft Corporation.

AutoCAD® e 3D Studio® sono marchi registrati di Autodesk Inc.

MicroStation™ è un marchio di Bentley Systems Inc.

CompuServe® è un marchio registrato di CompuServe Inc.

Energy Star™ è un marchio di U.S. Environmental Protection Agency (EPA).

Kodak Precision™ è un marchio di Eastman Kodak Company.

Ulead® è un marchio registrato di Ulead Systems, Inc.

VDOPhone™ è un marchio di VDOnet Corporation Limited.

VDOnet® è un marchio registrato di VDOnet Corporation Limited.

Eventuali altri nomi di prodotto menzionati in questo manuale sono dei proprietà di rispettivi produttori.

## Nota

---

LE INFORMAZIONI CONTENUTE NEL PRESENTE DOCUMENTO SONO SOGGETTE A MODIFICHE SENZA PREAVVISO.

Matrox Graphics Inc. si riserva il diritto di apportare variazioni di qualunque tipo alle specifiche tecniche in qualunque momento e senza alcun preavviso. Le informazioni contenute in questa documentazione sono ritenute corrette e attendibili. In ogni caso, non è imputabile a Matrox Graphics Inc. nessuna responsabilità per il loro utilizzo, come nessuna violazione a brevetti o diritti di altri produttori derivante dal loro utilizzo.

---

# Indice

---

<b>Utilizzazione del manuale</b>	<b>4</b>
<b>Panoramica</b>	<b>5</b>
<b>Installazione dell'hardware</b>	<b>6</b>
<b>Installazione del software</b>	<b>9</b>
<b>MGA PowerDesk per Windows 95</b>	<b>10</b>
Impostazioni del monitor .....	10
Impostazioni dello schermo .....	10
Informazioni generali sul software .....	11
<b>MGA PowerDesk per Windows NT 4.0</b>	<b>12</b>
Impostazioni del monitor .....	12
Impostazione dello schermo .....	12
Informazioni generali sul software .....	13
<b>Ulteriore software</b>	<b>14</b>
Windows 3.1 .....	14
Windows NT 3.51 .....	15
OS/2 .....	16
Utility DOS .....	17
AutoCAD e MicroStation per DOS .....	18
<b>Informazioni sullo schermo</b>	<b>19</b>
<b>Informazioni sull'hardware</b>	<b>21</b>
<b>Risoluzione dei problemi</b>	<b>23</b>
<b>Indice Analitico</b>	<b>31</b>

---

# Utilizzazione del manuale

---

## Convenzioni del documento

Nel manuale si presume che l'utente conosca le funzioni di base, come il fare clic, doppio clic e clic con il tasto destro del mouse, oltre alle nozioni di base relative al sistema operativo utilizzato. Inoltre vengono utilizzate le seguenti convenzioni:

- **Grassetto** viene utilizzato per il testo che appare sullo schermo e per i sottotitoli.
- *Corsivo* viene utilizzato per i nomi dei percorsi e dei file, per i titoli delle pubblicazioni e per i nuovi termini.
- **Grassetto corsivo** viene utilizzato per dare enfasi al testo.
- **Verde** viene utilizzato per i riferimenti incrociati.  
(Quando si visualizza il testo in linea, fare clic sul testo verde per saltare alla pagina a cui si fa riferimento.)
- I tasti della tastiera appaiono fra parentesi quadre, con un segno più per separare i tasti che vanno premuti simultaneamente. Per esempio: premere [Ctrl]+[Alt]+[Canc] per riavviare il computer.
- Freccette (“→”) vengono utilizzate per separare le istruzioni riportate nell'ordine in cui vanno eseguite.

Per esempio:

Fare clic sul pulsante **Avvio** → cartella **Programmi** → cartella **MGA PowerDesk**;  
equivale a:

- 1 Fare clic sul pulsante **Avvio**.
- 2 Fare clic sulla cartella **Programmi**.
- 3 Fare clic sulla cartella **MGA PowerDesk**.

## Documentazione in linea

Ulteriori informazioni vengono fornite nei file della Guida *readme* (leggimi) ed in file in formato Portable Document Format (PDF) di Adobe Acrobat. Utilizzare il programma **Acrobat Reader**, che può essere installato mediante il CD-ROM della Matrox, per visualizzare o stampare i file PDF.

Per visualizzare la Guida sensibile al contesto, quando disponibile, fare clic sull'icona “**?**” nella barra del titolo e poi sull'elemento per il quale si desidera visualizzare la guida. Fare clic con il pulsante destro del mouse su un argomento della Guida per ottenere un menu di scelta rapida che consente di stamparlo o di effettuarne una copia.

---

## Panoramica

---

Vi ringraziamo per aver acquistato la Scheda grafica Matrox. La scheda Millennium II o Mystique 220 è una scheda grafica ad alte prestazioni che si inserisce nell'alloggiamento di espansione all'interno del personal computer. Il motore grafico a 64 bit della Matrox fornisce prestazioni superiori sotto Windows, con i film digitali e la grafica tridimensionale. Per accelerare ulteriormente i programmi 3D la scheda Matrox consente il texture-mapping via hardware ed utilizza il bus master. Questa scheda supporta risoluzioni dello schermo fino a 1800 × 1440 e 1920 × 1200. È anche possibile aggiornare la scheda Matrox con ulteriore RAM o hardware multimediale aggiuntivo.

La scheda grafica Matrox è compatibile con VGA al 100% e supporta tutti gli standard VESA: VBE 2.0 (modalità Super VGA), DPMS (risparmio energetico) e DDC-2b (monitor di tipo Plug-and-Play).

### Software in dotazione

- **MGA PowerDesk per Windows 95:** driver MGA dello schermo; supporto di DirectDraw, DirectVideo e Direct 3D; finestre delle proprietà **Impostazioni, Monitor, Colore, Hot key e Informazione**; programmi **MGA Desktop Navigator** e **MGA QuickDesk**; documentazione in linea
- **MGA PowerDesk per Windows NT 4.0:** driver MGA dello schermo, supporto di DirectDraw e OpenGL; finestre delle proprietà **Impostazioni, Monitor, Informazione, Prestazioni e PowerDesk**; programmi **MGA Desktop Navigator** e **MGA QuickDesk**; documentazione in linea
- Driver MGA per AutoCAD e 3D Studio MAX per Windows NT
- Driver accelerati per Windows 3.1, Windows NT 3.51, OS/2 Warp 3.0 e 4.0, AutoCAD per DOS e MicroStation per DOS
- Microsoft DirectX 3 e DirectVideo
- Adobe Acrobat Reader per Windows
- Documentazione in linea
- Numerosi software forniti da terzi

### Informazioni generali sull'installazione

- 1 Installare l'hardware – [vedi “Installazione dell'hardware”](#), a pagina 6.
- 2 Installare il software –
  - per Windows 95 e Windows NT 4.0, [vedi “Installazione del software”](#), a pagina 9.
  - per Windows 3.1, Windows NT 3.51, OS/2 Warp 3.0 e 4.0, AutoCAD per DOS e MicroStation per DOS. [vedi “Ulteriore software”](#), a pagina 14.

# Installazione dell'hardware

**AVVERTENZA:** L'elettricità statica può danneggiare gravemente le parti elettroniche. Attenersi alle seguenti precauzioni:

- Prima di toccare le parti elettroniche, far scaricare l'elettricità statica dal proprio corpo. Si può effettuare questa operazione toccando il telaio interno di metallo del computer mentre è scollegato dall'alimentazione.
- Non rimuovere la scheda dal contenitore antistatico con cui è stata spedita finché non si è pronti ad installarla. Quando si rimuove la scheda dal computer, riporla nell'apposito contenitore.
- Evitare che gli indumenti entrino a contatto con le parti elettroniche.
- Quando si maneggia una scheda, tenerla per i bordi ed evitare di toccare la circuiteria.

## 1 Passare al driver dello schermo standard VGA

Se sul computer è in esecuzione Windows 95 questa operazione non è necessaria. Se si sta utilizzando un altro sistema operativo (ed esempio, Windows NT 4.0), fare riferimento alla relativa documentazione per le informazioni su come passare alla modalità VGA.

## 2 Aprire il computer e rimuovere la scheda grafica esistente

Spegnere il computer e tutte le periferiche, come il monitor o la stampante. Aprire il computer e rimuovere la scheda grafica esistente. (Se si possiede una scheda video incorporata nella scheda madre del computer, si dovrebbe disattivare automaticamente dopo aver installato la scheda Matrox.)

## 3 Selezionare un alloggiamento di espansione PCI

La maggior parte dei computer dotati di bus PCI contengono una combinazione di alloggiamenti di espansione PCI e ISA. Gli alloggiamenti PCI sono di solito realizzati in una plastica di colore chiaro e sono di lunghezza minore rispetto agli altri alloggiamenti del computer. Il manuale del sistema dovrebbe identificare gli alloggiamenti PCI. Se si inserisce la scheda Matrox in un alloggiamento di tipo diverso da un alloggiamento PCI è possibile danneggiare la scheda, il computer, o entrambi.

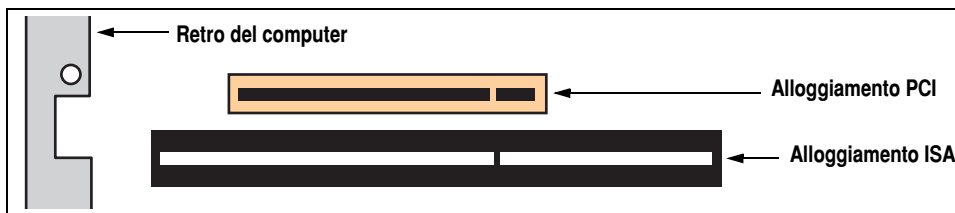

Slot PCI a confronto con quelli ISA

#### 4 Inserire la scheda Matrox

Rimuovere la staffa di protezione dell'alloggiamento che si desidera utilizzare. Conservare la vite per la staffa di montaggio. Collegare se stessi a massa, poi prendere la scheda Matrox e sistemarla sopra lo alloggiamenti di espansione selezionato. Spingerla fermamente ed uniformemente finché non è ben sistemata nell'alloggiamento. Mettere a posto la vite per fissare la staffa della scheda Matrox al telaio del computer.

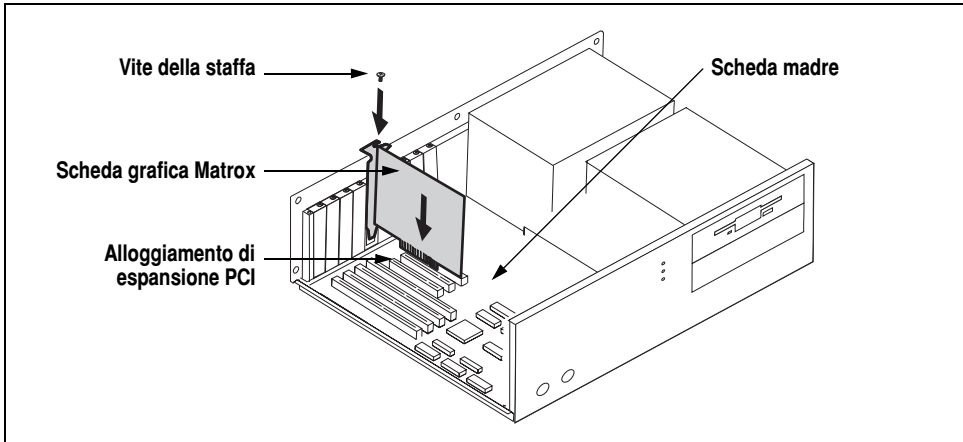

#### 5 Collegare il monitor

È sufficiente inserire il cavo del monitor nel connettore del monitor, situato sulla scheda Matrox. Accertarsi che l'altra estremità del cavo del monitor sia collegata correttamente al monitor. Consultare il manuale del monitor per ulteriori informazioni.

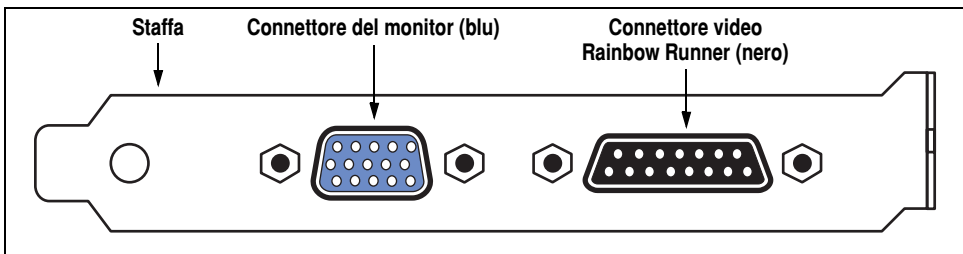

Vista laterale della scheda Matrox

## 6 Riavviare il computer

## 7 Installazione del software

- Se viene utilizzato Windows 95, viene riportata l'individuazione di nuovo hardware quando si riavvia il computer:

a Fare clic su **“Driver su disco fornito dal produttore hardware”**, poi fare clic su **OK**.

b Quando Windows richiede di specificare la posizione del driver, inserire il CD-ROM della Matrox nell'unità CD-ROM. Windows avvia automaticamente il programma di installazione situato sul CD-ROM; fare clic su **Annulla** per continuare.

c Digitare **“d:\”** nella casella di testo (dove **“d”** è la lettera dell'unità assegnata all'unità CD-ROM), poi fare clic su **OK**.

In tal modo vengono installati i driver MGA per Windows dello schermo 95, ma **non** il resto del software incluso sul CD-ROM della Matrox.

d Per installare ulteriore software incluso sul CD-ROM della Matrox, vedi **“Installazione del software”**, a pagina 9.

- Se si sta utilizzando Windows NT 4.0, vedi **“Installazione del software”**, a pagina 9.

- Se si sta utilizzando Windows 3.1, Windows NT 3.51, OS/2 Warp 3.0 o 4.0, AutoCAD per DOS, o MicroStation per DOS, vedi **“Ulteriore software”**, a pagina 14.

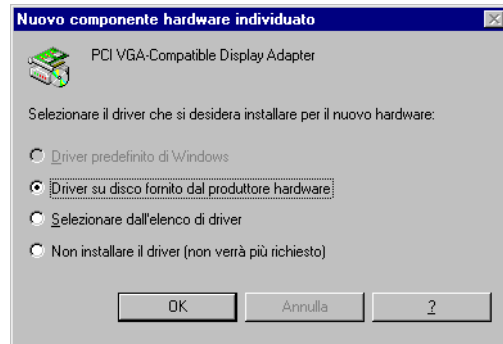



# Installazione del software

Questa sezione descrive come installare il software della Matrox per *Windows 95* e *Windows NT 4.0*. Per gli altri sistemi operativi, vedi “[Ulteriore software](#)”, a pagina 14.

- 1 Inserire il CD-ROM della Matrox nell’unità CD-ROM – il programma *mgasetup* viene avviato automaticamente. Questo programma di installazione funziona con Windows 95 e Windows NT 4.0 ed individua il sistema operativo utilizzato.
- 2 Selezionare la lingua che si desidera utilizzare, poi fare clic su **Avanti**.
- 3 Per visualizzare le note relative al contenuto del CD-ROM, fare clic su **Visualizza ReadMe**. Per continuare, fare clic su **Avanti**.
- 4 Se si sta effettuando l’installazione per la prima volta, il programma di installazione elenca i driver non installati. Per avviare l’installazione del software, fare clic su **Installa**.
- 5 Selezionare il tipo di installazione:

- Per installare la versione completa di MGA PowerDesk (raccomandata), fare clic su **Tipica**.
- Per personalizzare l’installazione di PowerDesk, fare clic su **Personalizza**.

Se si fa clic su **Personalizza**, il programma di installazione richiede di specificare una cartella di destinazione e le opzioni di PowerDesk che si desidera installare.

Dopo che si è effettuata la selezione, il programma di installazione installa automaticamente il software ed i driver della Matrox. Dopo che si è eseguita tale operazione, lasciare il CD-ROM della Matrox nell’unità CD-ROM, poi fare clic su **OK** per riavviare il computer e fare in modo che tutte le modifiche abbiano effetto.

- 6 Dopo che il computer è stato riavviato, il programma di installazione presente sul CD-ROM viene avviato di nuovo. Il menu principale elenca l’ulteriore software che può essere installato a partire dal CD-ROM della Matrox. Per effettuare l’installazione, selezionare una voce, fare clic su **Installa**, poi seguire le istruzioni che appaiono sullo schermo. Dopo il termine dell’installazione di un elemento, si può ritornare al menu principale per installarne un altro. Al termine, fare clic su **Esci**.

Se si sta effettuando l’installazione per la prima volta, lo schermo utilizza una risoluzione di 640 × 480 con 256 Colori – supportata dalla maggior parte dei monitor. Per regolare le impostazioni software del monitor:

- per Windows 95, vedi “[MGA PowerDesk per Windows 95](#)”, a pagina 10.
- per Windows NT 4.0, vedi “[MGA PowerDesk per Windows NT 4.0](#)”, a pagina 12.

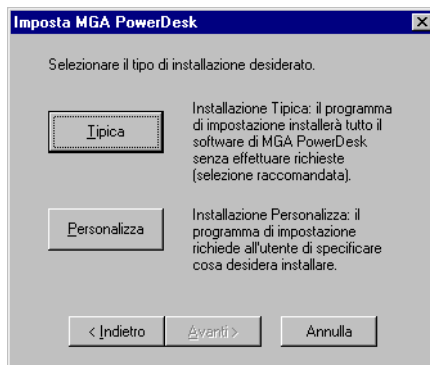

---

# MGA PowerDesk per Windows 95

---

Per accedere ai programmi PowerDesk ed alla documentazione in linea, fare clic sul pulsante **Avvio** → cartella **Programmi** → cartella **MGA PowerDesk**.

## Impostazioni del monitor

---

### Per controllare le impostazioni del monitor

1 Fare clic con il pulsante destro del mouse sullo sfondo del desktop di Windows, poi fare clic sull'elemento del menu **Proprietà** → scheda **Monitor**.

2 **Se si ha un monitor Plug-and-Play:**

Accertarsi che il pulsante **Monitor Windows 95** sia selezionato. Se lo è, il driver MGA dello schermo utilizza *automaticamente* le impostazioni corrette per il monitor.

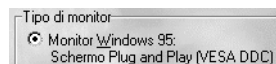

**Se non si possiede un monitor Plug-and-Play:**

Se il tipo di monitor elencato sotto al pulsante **Monitor Windows 95** non è corretto o indica **Monitor sconosciuto**, è necessario selezionare un monitor.

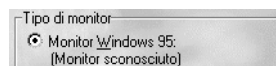

Per effettuare tale operazione, fare clic sul pulsante **Monitor MGA**, selezionare il nome del monitor nell'elenco che appare sotto al pulsante, poi fare clic su **OK**. Se il monitor non appare nell'elenco, si può provare il metodo di selezione del monitor di Windows 95. Per ulteriori informazioni sulla selezione del monitor, consultare la guida in linea di MGA PowerDesk.

**Nota:** Numerosi monitor Plug-and-Play non riportano automaticamente se sono in grado di supportare risoluzioni dello schermo pari a 1152 × 864, o 1600 × 1200 o superiori. Per utilizzare tali risoluzioni o frequenze di aggiornamento più alte di quelle riportate dal monitor, si può utilizzare il metodo di selezione del Monitor MGA.

**AVVERTENZA:** Se sono applicate impostazioni software del monitor non corrette, *alcuni* monitor possono essere danneggiati permanentemente. Fare riferimento al manuale del monitor per ulteriori informazioni.

## Impostazioni dello schermo

---

Dopo aver controllato le impostazioni software del monitor, è possibile modificare la risoluzione dello schermo, la tavolozza dei colori ed altre impostazioni di MGA PowerDesk. Per accedere alle finestre delle proprietà dello schermo di MGA, fare clic con il pulsante destro del mouse sullo sfondo del desktop di Windows, poi fare clic sull'elemento del menu **Proprietà**. Per modificare la risoluzione dello schermo o la tavolozza dei colori, fare clic sulla scheda **Impostazioni**. Per ulteriori informazioni sulla modifica delle impostazioni dello schermo, vedere la guida in linea di MGA PowerDesk.

## Informazioni generali sul software

---

### MGA PowerDesk per Windows 95 include

- Un driver MGA *veloce* per lo schermo che include:
  - Il supporto DirectDraw, DirectVideo e Direct 3D per l'accesso diretto all'hardware di Matrox.
  - Il supporto per Plug-and-Play (DDC-2b) ed Energy Star (DPMS).
- La finestra delle proprietà **Impostazioni** consente di modificare le impostazioni dello schermo. La finestra consente di accedere alle funzioni di MGA PowerDesk, come ad esempio:
  - I pulsanti di modalità del desktop consentono di impostare un *desktop virtuale* proporzionale, orizzontale e verticale o.
  - Gli schemi dello schermo servono a passare facilmente ad un'impostazione predefinita dello schermo.
  - La finestra delle proprietà **Prestazioni** consente di modificare le impostazioni delle prestazioni del driver MGA dello schermo.
  - La finestra delle proprietà **Utilità** consente di configurare le opzioni di MGA PowerDesk.
- La finestra delle proprietà **Monitor** consente di informare il driver MGA dello schermo delle capacità del monitor. Si può utilizzare questa finestra invece del metodo di selezione del monitor di Windows 95.
- La finestra delle proprietà **Colore** consente di modificare il bilanciamento dei colori dello schermo.
- La finestra delle proprietà **Hot key** consente di definire i tasti di scelta rapida per:
  - CenterWINDOW consente di centrare l'area di visualizzazione sulla finestra attiva.
  - MaxVIEW consente di ridimensionare la finestra del programma attivo per adattarla alla dimensione dell'area dello schermo corrente.
  - PanEND consente di spostare l'area dello schermo a destra o nella parte inferiore del desktop virtuale.
  - PanHOME consente di spostare l'area dello schermo a sinistra o nella parte superiore del desktop virtuale.
  - PanLOCK consente di attivare o disattivare lo spostamento.
  - PixelTOUCH consente di ingrandire parte dell'area del desktop.
- La finestra delle proprietà **Informazione** fornisce le informazioni sull'hardware e sul software del video.
- Il programma **MGA Desktop Navigator** consente di spostare rapidamente l'area di visualizzazione del desktop e fornisce un accesso rapido alle funzioni PixelTOUCH Zoom, PanLOCK e CenterWINDOW.
- Il menu **MGA QuickDesk** consente di passare rapidamente ad uno schema salvato dello schermo, per salvare e ripristinare la posizione delle icone del desktop, di aprire la finestra **Proprietà - Schermo** di Windows, o di avviare **MGA Desktop Navigator**. Per visualizzare il menu, fare clic sull'icona dello schermo situata sulla barra delle applicazioni di Windows 95.
- Programma **Diagnostica MGA** per identificare alcuni possibili problemi relativi allo schermo.

---

# MGA PowerDesk per Windows NT 4.0

---

Per accedere ai programmi PowerDesk ed alla documentazione in linea, fare clic sul pulsante **Avvio** → gruppo di **Programmi** → cartella **MGA NT PowerDesk**.

## Impostazioni del monitor

---

### Per controllare le impostazioni del monitor

**1** Fare clic con il pulsante destro del mouse sullo sfondo del desktop di Windows, poi fare clic sull'elemento del menu **Proprietà - Schermo MGA** → scheda **Monitor**.

**2 Se si ha un monitor Plug-and-Play:**

Accertarsi che sia selezionato il pulsante **Monitor Plug-and-Play (DDC)**. In tal caso, il driver MGA dello schermo utilizza *automaticamente* le impostazioni corrette per il monitor. Altrimenti, fare clic sul pulsante **Applica**.

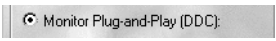

**Se non si possiede un monitor Plug-and-Play:**

Controllare che il pulsante **Monitor predefinito (60 Hz)** sia selezionato. In tal caso, utilizzare il metodo di selezione del Monitor MGA. Per ulteriori informazioni sulla selezione del Monitor MGA, fare riferimento alla guida in linea di MGA PowerDesk.

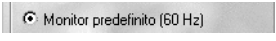

**Nota:** Numerosi monitor Plug-and-Play non riportano automaticamente se sono in grado di supportare risoluzioni dello schermo pari a  $1152 \times 864$ , o  $1600 \times 1200$  o superiori. Per utilizzare tali risoluzioni o frequenze di aggiornamento più alte di quelle riportate dal monitor, si può utilizzare il metodo di selezione del Monitor MGA.

**AVVERTENZA:** Se sono applicate impostazioni software del monitor non corrette, *alcuni* monitor possono essere danneggiati permanentemente. Fare riferimento al manuale del monitor per ulteriori informazioni.

## Impostazione dello schermo

---

Dopo aver controllato le impostazioni software del monitor, è possibile modificare la risoluzione dello schermo, la tavolozza dei colori ed altre impostazioni di MGA PowerDesk. Per accedere alle finestre delle proprietà dello schermo di MGA, fare clic con il pulsante destro del mouse sullo sfondo del desktop di Windows, poi fare clic sull'elemento del menu **Proprietà - Schermo MGA**. Per modificare la risoluzione dello schermo o la tavolozza dei colori, fare clic sulla scheda **Impostazioni**. Per ulteriori informazioni sulla modifica delle impostazioni dello schermo, vedere la guida in linea di MGA PowerDesk.

## Informazioni generali sul software

---

### MGA PowerDesk per Windows NT 4.0 include

- Un driver MGA *veloce* dello schermo che include:
  - Il supporto per schermi multipli che consente di utilizzare fino ad un massimo di 4 video per volta (un video per ciascuna scheda Matrox – dello stesso tipo – presente nel computer).
  - Supporto accelerato di DirectDraw e OpenGL per l'accesso diretto all'hardware della Matrox.
  - Supporto per video Plug-and-Play (DDC-2b).
- La finestra delle proprietà **Impostazioni** consente di modificare le impostazioni dello schermo. Questa finestra consente di accedere alle funzioni di MGA PowerDesk, come ad esempio:
  - I pulsanti di modalità del desktop consentono di impostare un *desktop virtuale* proporzionale, orizzontale o verticale.
  - Gli schemi dello schermo servono a passare facilmente ad un'impostazione predefinita dello schermo.
- La finestra delle proprietà **Monitor** consente di informare il driver MGA dello schermo delle capacità del monitor.
- La finestra delle proprietà **Informazione** serve a visualizzare i numeri di versione e le capacità dell'hardware e del software.
- La finestra delle proprietà **Prestazioni** consente di configurare le impostazioni delle prestazioni del driver avanzato.
- La finestra delle proprietà **PowerDesk** contiene le impostazioni per:
  - PixelTOUCH consente di effettuare lo zoom avanti e di spostarsi sull'area di visualizzazione.
  - CenterWINDOW consente di centrare nell'area di visualizzazione le finestre aperte.
  - MaxVIEW consente di massimizzare le finestre nell'area di visualizzazione invece che sul desktop.
  - CenterPOPUP consente di fare in modo che nuove finestre diventino attive al centro dell'area di visualizzazione corrente.
- Il programma **MGA Desktop Navigator** (DeskNav) consente di modificare rapidamente l'area di visualizzazione del desktop e fornisce un accesso rapido alle funzioni PixelTOUCH Zoom e CenterWINDOW. Accedere a DeskNav mediante il menu **Avvio** → gruppo di **Programmi** → cartella **MGA NT PowerDesk**.
- Il programma **MGA QuickDesk** consente di passare rapidamente da uno all'altro degli schemi dello schermo salvati, di aprire la finestra di dialogo **Proprietà - Schermo MGA** o di avviare **MGA Desktop Navigator**. Questo programma viene visualizzato come un'icona dello schermo sulla barra delle applicazioni di Windows NT.

---

## Ulteriore software

---

Questa sezione descrive come installare i driver e il software della Matrox per Windows 3.1, Windows NT 3.51, OS/2 Warp 3.0 e 4.0, AutoCAD per DOS e MicroStation per DOS.

### Windows 3.1

---

#### Installazione del software

- 1 Riavviare Windows nella modalità VGA. Per le informazioni su come effettuare tale operazione, fare riferimento alla documentazione di Windows.
- 2 Inserire il CD-ROM della Matrox nell'unità CD-ROM.
- 3 In **Program Manager**, fare clic su **File** → **Esegui**. Digitare *d:\win31\setup* (dove “d” è la lettera dell'unità assegnata all'unità CD-ROM), poi fare clic su **OK** per avviare il programma di installazione.
- 4 Seguire le istruzioni che appaiono sullo schermo. Il programma di installazione crea un nuovo gruppo di programmi denominato **MGA PowerDesk**.
- 5 Se si sta effettuando l'installazione per la prima volta e non si possiede un monitor Plug-and-Play, il programma **Selezione del Monitor** richiede di selezionare un monitor dall'elenco. Questa operazione ha lo scopo di informare i driver della Matrox sulle impostazioni da utilizzare per il monitor. Per ulteriori informazioni, fare clic su **Aiuto**.
- 6 Selezionare un' impostazione della risoluzione dello schermo e della tavolozza dei colori per Windows. In un secondo momento è possibile modificare tale installazione mediante il programma **Pannello di controllo**.
- 7 Fare clic su **OK** per riavviare il computer e per fare in modo che le modifiche apportate abbiano effetto.

Per ulteriori informazioni, fare doppio clic su **Readme.Win** nel gruppo di programmi MGA PowerDesk.

#### Installazione della guida in linea

- 1 Se Acrobat Reader 2.1 non è già installato sul computer, installarlo a partire dal CD-ROM della Matrox. Poi da **Program Manager**, fare clic su **File** → **Esegui**. Digitare *d:\acro21\setup* (dove “d” è la lettera dell'unità assegnata all'unità CD-ROM), quindi fare clic su **OK**. Seguire le istruzioni che appaiono sullo schermo.
- 2 Poi da **Program Manager**, fare clic su **File** → **Esegui**. Digitare *d:\win31doc\setup* (dove “d” è la lettera dell'unità assegnata all'unità CD-ROM), quindi fare clic su **OK**. In tal modo vengono installati i file PDF e vengono create le relative icone nel gruppo di programmi MGA PowerDesk.

## Acceleratore DCI Video per Windows 3.1

Nell'installazione del software della Matrox per Windows 3.1 è incluso un driver di MGA Display Control Interface (DCI). Il driver è compatibile con Microsoft/Intel ed accelera la riproduzione dei file AVI codificati con Indeo e Cinepak e MPEG. È necessario utilizzare **Microsoft Video for Windows 1.1e** per poter sfruttare questa accelerazione. Per installare Video per Windows 1.1e, avviare il programma *vw\setup.exe* situato nel CD-ROM della Matrox. Il driver DCI può essere abilitato e disabilitato mediante il programma Disinstallazione.

## Disinstallazione MGA

Il programma **Disinstallazione MGA** situato nel gruppo di programmi PowerDesk consente di disabilitare (e più tardi di abilitare di nuovo) o rimuovere, interamente o in parte, il software della Matrox per Windows 3.1. Se si sta effettuando l'aggiornamento da Windows 3.1 a Windows 95, per prima cosa disinstallare il software della Matrox per Windows 3.1. Per ulteriori informazioni, fare riferimento alla documentazione in linea.

## Windows NT 3.51

---

### Installazione del driver

- 1 Inserire il CD-ROM della Matrox nell'unità CD-ROM.
- 2 Da **Program Manager**, fare doppio clic su **Pannello di controllo** → **Schermo**, poi fare clic su **Cambia tipo video** → **Cambia** → **Altra**.
- 3 Digitare *d:\winnt35\* (dove "d" è la lettera dell'unità assegnata all'unità CD-ROM), poi fare clic su **OK**.
- 4 Selezionare una risoluzione dello schermo e una tavolozza dei colori supportate dal monitor, fare clic su **Installa**, poi seguire le istruzioni che appaiono sullo schermo.
- 5 Quando viene richiesto, riavviare il computer affinché le modifiche abbiano effetto.

Se il computer non viene riavviato con le impostazioni dello schermo selezionate, la scheda grafica Matrox può non supportare le impostazioni. Fare doppio clic sul **Pannello di controllo** → **Schermo**, poi fare clic su **Elenco modalità**. Per visualizzare se il monitor supporta una modalità dello schermo, selezionarne una, poi fare clic su **Prova**. Per applicare una modalità, selezionarne una, poi fare clic su **OK**.

Per accedere alle caratteristiche di MGA PowerDesk, fare doppio clic sul **Pannello di controllo** → **MGA Panel**. Fare riferimento alla Guida in linea per ulteriori informazioni. Fare riferimento anche al file di testo *winnt35/readme.nt* situato sul CD-ROM della Matrox.

## installazione del monitor

Se il monitor è di tipo Plug-and-Play (DDC), il driver dello schermo Matrox utilizza automaticamente le impostazioni corrette per il monitor. Se non si possiede un monitor DDC e nel software della Matrox non è selezionato un monitor, il driver utilizza le impostazioni predefinite. Per informare il driver delle capacità del monitor:

- 1 Fare doppio clic sul **Pannello di controllo** → **MGA Panel**, poi fare clic sulla scheda **Monitor**.
- 2 Dall'elenco del monitor, selezionare il nome del monitor o selezionare un monitor la cui frequenza di aggiornamento massima corrisponda a quella del proprio, poi fare clic su **Salva**.
- 3 Riavviare il computer affinché le modifiche abbiano effetto.

## OS/2

---

### Installazione del driver

- 1 Riavviare il computer nella modalità VGA:
  - a Durante l'avvio, premere [Alt]+[F1] quando nell'angolo superiore sinistro dello schermo appare "OS/2".
  - b Dal menu che appare sullo schermo, selezionare di effettuare il riavvio con la modalità VGA.
- 2 Inserire il CD-ROM della Matrox nell'unità CD-ROM.
- 3 In **Presentation Manager** (PM), fare doppio clic su **OS/2 System** (sistema OS/2), poi fare clic su **Drives** (unità).
- 4 Fare doppio clic sull'icona che rappresenta l'unità CD-ROM, poi fare doppio clic su **os2** → **install.cmd**.
- 5 Abilitare la casella di controllo **Primary Display** (video primario), poi fare clic su **OK**.
- 6 Selezionare **MATROX MGA Millennium/Mystique Series** nella casella di riepilogo, poi fare clic su **OK**.
- 7 Digitare *d:\os2\* (dove "d" è la lettera dell'unità assegnata all'unità CD-ROM), poi fare clic su **Install** (installare).
- 8 Dopo che i file sono stati copiati sul computer, riavviare il computer per fare in modo che le modifiche apportate abbiano effetto.

Se si sta effettuando l'installazione per la prima volta, OS/2 viene riavviato con le impostazioni dello schermo predefinite per i driver della Matrox (area dello schermo 640 × 480, 256 colori). Per informazioni sul driver della Matrox per OS/2, consultare il file di testo *os2/readme.os2* situato sul CD-ROM della Matrox.



## Impostazioni MGA

Per aprire il programma **MGA Settings** (impostazioni), fare doppio clic sulla relativa icona, situata sul desktop di PM. Utilizzare il programma per modificare le impostazioni dello schermo come, per esempio, la risoluzione, la tavolozza dei colori, la dimensione caratteri, EnDIVE (Enhanced Direct Interface Video Extensions), un hot key per lo zoom mediante hardware e per visualizzare le informazioni relative allo schermo.

## Impostazioni del monitor

Se il monitor è di tipo Plug-and-Play (DDC), il driver dello schermo Matrox utilizza automaticamente le impostazioni corrette per tale monitor. Se non si possiede un monitor DDC e nel software della Matrox non è selezionato un monitor, il driver utilizza le impostazioni predefinite. Utilizzare **MGA Settings** per selezionare un monitor.

## Utility DOS

---

Le utility software della Matrox per DOS includono:

- *progbios* – consente di riprogrammare o aggiornare la Flash EPROM della scheda grafica Matrox.
- *mgamon* – consente di selezionare un monitor per i programmi CAD e VESA Super VGA.
- *vbetsr* e *vbsetup* – possono essere impiegati per le frequenze di aggiornamento del monitor più alte mentre si utilizzano le modalità VESA Super VGA.

Per installare tali utility, avviare il programma *dosutil\install.exe* situato sul CD-ROM della Matrox. Secondo le impostazioni predefinite, tali programmi sono installati nella directory *c:\mga\setup*. Per ulteriori informazioni sulle utility software della Matrox per DOS, fare riferimento al file di testo *readme.txt* installato nella directory.

### Per utilizzare *vbetsr.com* e *vbsetup.exe*

- 1 Aggiungere le righe con il percorso per *vbetsr* e *vbsetup* (in tale ordine) al file *autoexec.bat*.
- 2 Se **non** si possiede un monitor Plug-and-Play (DDC), utilizzare il programma *mgamon* per informare il software della Matrox per DOS delle capacità del monitor.

# AutoCAD e MicroStation per DOS

---

## AutoCAD per DOS

Il driver MGA DynaView per AutoCAD supporta AutoCAD 12 e 13 per DOS e 3D Studio. Per effettuare l'installazione, avviare il programma *acad\install.exe* situato sul CD-ROM della Matrox. Secondo i valori predefiniti, il programma di installazione copia i file dei driver nella directory *c:\mga\acadrv* situata sul computer.

Fare riferimento al file Matrox *readme.aca* situato nella directory *\mga\acadrv* per le istruzioni su come configurare il driver per AutoShade e 3D Studio. Per ulteriori informazioni sul driver AutoCAD MGA e su come utilizzare le caratteristiche di DynaView per DOS, fare riferimento a *Guida dei driver MGA per CAD* (vedi [“Guida in linea dei driver MGA CAD”](#)).

## MicroStation PC per DOS

Per installare il driver MGA per MicroStation 5.0 e MicroStation 95 (MicroStation 4.0 non è supportato), avviare il programma *ustat\install.exe* situato sul CD-ROM della Matrox. Quando viene richiesto dal programma di installazione, specificare il percorso su cui è installato il software di MicroStation. Il programma di installazione copia i file nella sottodirectory dei *drv* nel percorso.

Per le informazioni sul driver MGA MicroStation, fare riferimento a *Guida dei driver MGA CAD*. Per ulteriori informazioni sul driver, fare riferimento anche al file *readme.mga* nella sottodirectory del *drv* di MicroStation.

## Guida in linea dei driver MGA CAD

La *Guida dei driver MGA CAD* mostra come impostare ed utilizzare i driver MGA per AutoCAD e MicroStation. La Matrox fornisce questa guida in cinque lingue, sotto forma di file Acrobat Portable Document Format (PDF). Utilizzare il programma **Acrobat Reader** per visualizzare o stampare i file PDF.

Se si è già installato Acrobat Reader, lo si può utilizzare per aprire i file PDF sul CD-ROM della Matrox nella directory *cadguide*. Se si desiderano installare la guida dei driver CAD e **Acrobat Reader for DOS**, avviare il programma *cadguide\setup.exe*. Se si desidera installare solo Acrobat Reader per DOS, avviare il programma *cadguide\install.exe*.

# Informazioni sullo schermo

## Frequenze di aggiornamento

Risoluzione dello schermo <sup>1</sup>	Frequenza di aggiornamento orizzontale (KHz)		Frequenza di aggiornamento verticale (Hz)	
	Mystique 220	Millennium II)	Mystique 220	Millennium II
640 x 480	31-102	31-102	60-200	60-200
800 x 600	31-114	38-114	60-200	60-200
1024 x 768	48-113	48-113	60-140	60-140
1152 x 864	54-110	54-110	60-120	60-120
1280 x 1024	64-107	64-107	60-100	60-100
1600 x 1200	75-100	75-113	60-80	60-90
1920 x 1080	68-84	70-94	60-72	60-80
1900 x 1200	75-81	75-95	60-65	60-76
1800 x 1440	89	89-104	60	60-70

1. Si hanno le frequenze di aggiornamento massime quando si utilizzano le tavolozze dei colori da 8 o 16 bit. È possibile che non si possano ottenere i valori massimi alle risoluzioni dello schermo più alte **con** le tavolozze dei colori a 24 o 32 bit.

## Risoluzioni massime dello schermo – Mystique 220

Memoria grafica	Tavolozza dei colori	Area massima dello schermo	Area massima dello schermo 3D <sup>1</sup>
2 MB	256 Colori (8 bit)	1920 x 1080	—
	32/64 K colori (15/16 bit)	1152 x 864	800 x 600
	16,8 M colori (24 bit)	800 x 600	—
	16,8 M colori (32 bit)	800 x 600	—
4 MB	256 Colori (8 bit)	1800 x 1440 / 1920 x 1200	—
	32/64 K colori (15/16 bit)	1920 x 1080	1152 x 864
	16,8 M colori (24 bit)	1280 x 1024	—
	16,8 M colori (32 bit)	1152 x 864	800 x 600
8 MB	256 Colori (8 bit)	1800 x 1440 / 1920 x 1200	—
	32/64 K colori (15/16 bit)	1800 x 1440 / 1920 x 1200	1920 x 1080
	16,8 M colori (24 bit)	1920 x 1080	—
	16,8 M colori (32 bit)	1280 x 1024	1152 x 864

1. Double-buffering, senza buffer z.

## Risoluzioni massime dello schermo – Millennium II

Memoria grafica	Tavolozza dei colori	Area massima dello schermo	Area massima dello schermo 3D <sup>1</sup>
4 MB	256 Colori (8 bit)	1800 x 1440 / 1920 x 1200	—
	32/64 K colori (15/16 bit)	1920 x 1080	1152 x 864
	16,8 M colori (24 bit)	1280 x 1024	—
	16,8 M colori (32 bit)	1152 x 864	800 x 600
8 MB	256 Colori (8 bit)	1800 x 1440 / 1920 x 1200	—
	32/64 K colori (15/16 bit)	1800 x 1440 / 1920 x 1200	1920 x 1080
	16,8 M colori (24 bit)	1920 x 1080	—
	16,8 M colori (32 bit)	1280 x 1024	1152 x 864
12 MB	256 Colori (8 bit)	1800 x 1440 / 1920 x 1200	—
	32/64 K colori (15/16 bit)	1800 x 1440 / 1920 x 1200	1800 x 1440 / 1920 x 1200
	16,8 M colori (24 bit)	1920 x 1080	—
	16,8 M colori (32 bit)	1280 x 1024	1280 x 1024
16 MB	256 Colori (8 bit)	1800 x 1440 / 1920 x 1200	—
	32/64 K colori (15/16 bit)	1800 x 1440 / 1920 x 1200	1800 x 1440 / 1920 x 1200
	16,8 M colori (24 bit)	1920 x 1080	—
	16,8 M colori (32 bit)	1280 x 1024	1280 x 1024

1. Double-buffering, senza buffer z.

## Modalità VESA supportate

Nella tabella riportata in basso, le modalità VESA supportate dalla scheda grafica Matrox sono indicate dal numero della modalità VESA. Molti programmi DOS per Super VGA utilizzano le modalità VESA.

Risoluzione dello schermo	16 colori	256 Colori	32 K colori	64 K colori	16,8 M colori
640 x 400	—	100	—	—	—
640 x 480	—	101	110	111	112
800 x 600	102	103	113	114	115
1024 x 768	—	105	116	117	118
1280 x 1024	—	107	119	11A	—
1600 x 1200	—	11C	11D	11E	—

Per utilizzare le frequenze di aggiornamento mentre ci si trova nelle modalità dello schermo VESA, vedi “Utility DOS”, a pagina 17.

---

# Informazioni sull'hardware

---

## Millennium II

- Chip grafico MGA-2164W, RAMDAC esterno TI 3026
- Schede grafiche –
  - Serie MIL2P/4: RAMDAC da 250 MHz, bus PCI, WRAM da 4 MB
  - Serie MIL2P/8: RAMDAC da 250 MHz, bus PCI, WRAM da 8 MB
- Espansioni di memoria –
  - MIL2/MOD4: WRAM da 4 MB (per MIL2P/4 e MIL2P/8)
  - MIL2/MOD8: WRAM da 8 MB (per MIL2P/4 e MIL2P/8)
  - MIL2/MOD12: WRAM da 12 MB (per MIL2P/4)

## Mystique 220

- Chip grafico MGA-1164SG, RAMDAC interno
- Schede grafiche –
  - Serie MY220P/2: RAMDAC da 220 MHz, SGRAM da 2 MB
  - Serie MY220P/4: RAMDAC da 220 MHz, SGRAM da 4 MB
  - Serie MY220P/BIZ2: RAMDAC da 220 MHz, SGRAM da 2 MB
  - Serie MY220P/BIZ4: RAMDAC da 220 MHz, SGRAM da 4 MB
- Espansioni di memoria –
  - MYST/MOD2: SGRAM da 2 MB (per MY220P/2 e /BIZ2)
  - MYST/MOD4: SGRAM da 4 MB (per MY220P/4 e /BIZ4)
  - MYST/MOD6: SGRAM da 6 MB (per MY220P/2 e /BIZ2)

## Caratteristiche tecniche – Millennium II e Mystique 220

- Motore grafico compatibile con VGA, con architettura a 64 bit
- Solo per monitor con sincronismo separato
- Supporta il bus PCI versione 2.1 con velocità di clock fino a 33 MHz

## Specifiche video – Millennium II e Mystique 220

- Il video usa lo standard PS/2, con nessun sincronismo su RGB e nessun piedistallo di cancellazione (blanking). Nero o vuoto – 0,0 V; Bianco – 0,700 V.
- Vi sono cinque connettori per un monitor che utilizzi i connettori BNC (Bayonet Nut Connect) – R, G, B, HSYNC (filo bianco o grigio) e VSYNC (filo nero).

## Schema delle funzioni di ciascun pin del connettore video

	1	Uscita analogica rossa	10	Massa
	2	Uscita analogica verde	11	Non collegata
	3	Uscita analogica blu	12	SDA (DDC)
	4	Non collegata	13	Sincronismo orizzontale TTL
	5-8	Massa	14	Sincronismo verticale TTL
	9	Non collegata	15	SCL (DDC)

## Schema delle funzioni di ciascun pin del connettore Rainbow Runner

	1-2	Riservato	6	Ingresso Y (luminanza)
	3	Uscita Y (luminanza)	7	Ingresso C (crominanza)
	4	Uscita C (crominanza)	8	Ingresso composito
	5	Uscita composita	9-15	Massa

## Schema delle funzioni di ciascun pin del Feature connector VGA

	1-8	Dati Pixel	18	Attivazione sincronismo esterno*
	9	Clock del pixel	19	Attivazione clock esterno per i pixel*
	10	Cancellazione (Blanking)	20	Non utilizzato (riservato)
	11	Sincronismo orizzontale	21-24	Massa
	12	Sincronismo verticale	25	Non utilizzato (riservato)
	13-16	Massa		
	17	Attivazione dati esterni per i pixel*		

\* Quando sono attivati, questi segnali sono considerati attivi quando assumono un livello basso

---

## Risoluzione dei problemi

---

Questa sezione contiene le soluzioni ai problemi che si possono riscontrare utilizzando la scheda grafica Matrox.

### Problema: Il computer non si avvia dopo aver installato la scheda Matrox

---

- **Causa** – Alcuni computer possono non individuare correttamente l’aggiunta o il cambio di una scheda PCI interna. Al momento dell’avviamento, un computer può emettere segnali acustici diversi da quelli normali allo scopo di indicare la presenza di questo errore.
  - ☑ **Soluzione** – Reimpostare il CMOS del computer. Questa operazione viene eseguita di solito mediante un interruttore od un ponticello sulla scheda madre del computer. Controllare il manuale del sistema o rivolgersi al rivenditore del computer per ottenere le relative istruzioni.
- **Causa** – Nel computer potrebbe essere presente un altro adattatore grafico. (Per la *modalità a schermi multipli* MGA in Windows NT, anche tutte le altre schede grafiche del computer devono essere schede Matrox dello stesso tipo – Millennium, Millennium II o Mystique 220.)
  - ☑ **Soluzione** – Se in un alloggiamento di espansione è inserita un’altra scheda grafica, rimuoverla.
  - ☑ **Soluzione** – Se utilizzando la scheda madre del computer è incorporato un adattatore grafico, il sistema potrebbe non averlo disabilitato automaticamente quando viene inserita la scheda Matrox. Controllare il manuale del sistema per le istruzioni su come disabilitare l’adattatore grafico incorporato del computer.

### Problema: Bilanciamento dei colori errato, immagine non centrata sullo schermo o completamente assente

---

- **Causa** – I controlli video del monitor possono essere impostati in modo non appropriato.
  - ☑ **Soluzione** – Regolare i controlli del monitor (luminosità, contrasto e così via). Fare riferimento al manuale del monitor per ulteriori informazioni.
- **Causa** – I collegamenti del monitor possono essere stati inseriti in modo non appropriato.
  - ☑ **Soluzione** – Assicurarsi che il cavo di alimentazione del monitor sia collegato saldamente.
  - ☑ **Soluzione** – Assicurarsi che il connettore a 15 pin (vedere la figura) che va alla scheda grafica Matrox sia ben saldo.
  - ☑ **Soluzione** – Se il monitor utilizza un connettore a 15 pin, accertarsi che il connettore che va al monitor sia ben saldo.

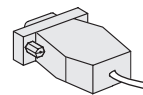

Connettore a  
15 pin

- ☑ **Soluzione** – Se il monitor utilizza l’ingresso BNC (vedere la figura in basso), accertarsi che i collegamenti Rosso, Verde, Blu, Sincronismo orizzontale (HSYNC – filo bianco o grigio), e Sincronismo verticale (VSYNC – filo nero) siano ben saldi ed inseriti nell’ingresso corretto.

- **Causa** – Se il monitor utilizza l’ingresso BNC (vedere la figura), una o più delle impostazioni dei collegamenti possono essere incorrette.

- ☑ **Soluzione** – Impostare ciascuno degli ingressi RGB e degli interruttori di sincronismo (se sono disponibili) del monitor su 75 ohm, con il sincronismo impostato su “esterno”. Questi controlli sono in genere interruttori situati sul retro del monitor.

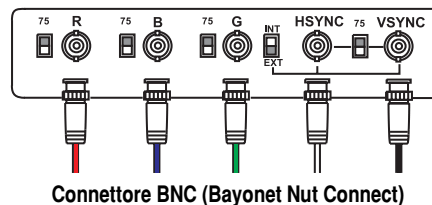

Connettore BNC (Bayonet Nut Connect)

### **Problema: Dopo lo schermo di avviamento o dopo la modifica delle impostazioni dello schermo, l’immagine sullo schermo è alterata o non utilizzabile**

#### **(immagini sullo schermo ondeggianti, sovrapposte o schermo nero)**

- **Causa**– Il driver MGA dello schermo può tentare di utilizzare impostazioni non supportate dal monitor. Questo si può verificare se nel software non è mai stato selezionato un monitor e si è cambiata la risoluzione dello schermo in una non supportata dal monitor o se si è cambiato il monitor collegato al computer senza effettuare tale modifica nel software.

**AVVERTENZA:** Se vengono applicate impostazioni software non corrette per il monitor, alcuni monitor possono essere danneggiati permanentemente. Fare riferimento al manuale del monitor per ulteriori informazioni.

- ☑ **Soluzione** – **Windows 95:**
  - 1 Premere due volte [Ctrl]+[Alt]+[Canc] per riavviare il computer.
  - 2 Quando appare “Avvio di Windows 95 in corso...”, premere [F5] per passare alla “Modalità provvisoria”.

Dopo l’avvio, il software MGA individua che i driver MGA dello schermo non sono attivi e richiede all’utente se desidera che il software MGA sia disabilitato; fare clic su **No**.

  - 3 Selezionare il monitor con il metodo di selezione del monitor di Windows 95. Per ulteriori informazioni fare riferimento alla guida in linea di MGA PowerDesk.
  - 4 Riavviare il computer.



☑ **Soluzione – Windows NT 4.0:**

- 1 Premere [Ctrl]+[Alt]+[Del] → [Tab] → [Tab] → [Invio] → [↓] (freccia giù) → [Invio] per riavviare il computer.
- 2 Dal menu di avvio, selezionare la “modalità VGA” per Windows NT 4.0.  
Dopo l’avvio, il software MGA avverte l’utente che i driver MGA dello schermo non sono attivi, fare clic su **OK** per continuare.
- 3 Fare clic con il pulsante destro del mouse sullo sfondo del desktop di Windows, poi fare clic sull’elemento del menu **Proprietà - Schermo MGA** → scheda **Impostazioni**.  
Windows può avvertire l’utente che le impostazioni dello schermo non sono corrette per la modalità corrente, fare clic su **OK** per continuare.
- 4 Spostare il controllo di scorrimento dell’**area dello schermo** verso il basso, fino a raggiungere l’impostazione inferiore, poi fare clic su **OK**.
- 5 Riavviare il computer in modo normale.
- 6 Selezionare un monitor mediante la finestra delle proprietà **Monitor**, si possono quindi regolare le impostazioni dello schermo. Per ulteriori informazioni fare riferimento alla guida in linea di MGA PowerDesk.

### **Problema: Un'altra periferica non funziona correttamente dopo aver installato la scheda Matrox**

#### **(esempi: l'uscita della scheda audio è distorta, il modem perde spesso i dati)**

- **Causa** – Alcuni computer richiedono che il software attenda che l’hardware sia pronto a ricevere nuovi dati. I driver Matrox dello schermo **non** sono normalmente impostati in modo da eseguire tale operazione, perché rallenta leggermente il loro funzionamento e non è necessario per la maggior parte dei computer.

☑ **Soluzione – Windows 95:**

- 1 Fare clic con il pulsante destro del mouse sullo sfondo del desktop di Windows, poi fare clic sull’elemento del menu **Proprietà** → scheda **Impostazioni** → pulsante **PowerDesk** → scheda **Prestazioni**.
- 2 Eliminare il segno di spunta dalla casella di controllo **Utilizza tentativi automatici sul bus PCI**.
- 3 Fare clic sui pulsanti **OK** → **OK** → **Sì** per accettare le modifiche e riavviare il computer.

☑ **Soluzione – Windows NT 4.0:**

- 1 Fare clic con il pulsante destro del mouse sullo sfondo del desktop di Windows NT, poi fare clic sull’elemento del menu **Proprietà - Schermo MGA** → scheda **Prestazioni**.
- 2 Eliminare il segno di spunta dalla casella di controllo **Utilizza tentativi automatici sul bus PCI**.
- 3 Fare clic sui pulsanti **OK** → **Sì** per accettare le modifiche e riavviare il computer.

## Problema: Dopo l'avvio di un gioco per Windows 95 il monitor non effettua la visualizzazione in modo appropriato

---

### (immagini sullo schermo ondegianti, sovrapposte o schermo nero)

- **Causa** – Se il gioco utilizza una modalità di visualizzazione a bassa risoluzione, (640 × 480 od inferiore), a tutto schermo, il monitor può non supportare la frequenza di aggiornamento utilizzata dal driver MGA.
  - ☑ **Soluzione** –
    - 1 Se il gioco viene ancora eseguito in modalità a tutto schermo, premere [Ctrl]+[Alt]+[Canc] **una volta** per ottenere la finestra di dialogo **Termina applicazione** poi fare clic sul pulsante **Termina applicazione**.
    - 2 Fare clic con il pulsante destro del mouse sullo sfondo del desktop di Windows, poi fare clic sull'elemento del menu **Proprietà** → scheda **Monitor** → pulsante **Monitor MGA**.
    - 3 Dall'elenco Monitor MGA, selezionare il modello di monitor che si sta utilizzando. Se il modello del proprio monitor non appare nell'elenco, selezionarne uno che funziona a 60 Hz a 640 × 480 (per esempio, **Tipi di monitor standard** → **Vesa 1024X768 a 60Hz**). Per ulteriori informazioni sulla selezione del Monitor MGA, fare riferimento alla guida in linea di MGA PowerDesk.
    - 4 Fare clic su **OK** per applicare la selezione e chiudere la finestra di dialogo.

## Problema: Un programma 3D per Windows 95 o Windows NT 4.0 non si avvia o interrompe l'esecuzione

---

### (il programma utilizza il bus master)

- **Causa** – Il computer o il programma può non funzionare correttamente con il bus master.
  - ☑ **Soluzione** – Disabilitare il bus master:  
(Se si desidera continuare ad utilizzare il bus master, vedere le altre soluzioni.)

#### Windows 95 –

- 1 Fare clic con il pulsante destro del mouse sullo sfondo del desktop di Windows, poi fare clic sull'elemento del menu **Proprietà** → scheda **Impostazioni** → pulsante **PowerDesk** → scheda **Prestazioni**.
- 2 Eliminare il segno di spunta dalla casella di controllo **Utilizza bus master**.
- 3 Fare clic sui pulsanti **OK** → **OK** → **Sì** per accettare le modifiche e riavviare il computer.

#### Windows NT 4.0 –

- 1 Fare clic con il pulsante destro del mouse sullo sfondo del desktop di Windows, poi fare clic sull'elemento del menu **Proprietà - Schermo MGA** → scheda **Prestazioni**.
- 2 Eliminare il segno di spunta dalla casella di controllo **Utilizza bus master**.
- 3 Fare clic sui pulsanti **OK** → **Sì** per accettare le modifiche e riavviare il computer.

- **Causa** – La scheda Matrox può trovarsi nell'alloggiamento di espansione “slave” di un computer che distingue fra alloggiamenti bus master e alloggiamenti slave.
  - ☑ **Soluzione** – Cambiare gli alloggiamenti. Spegnerne il computer, scollegarlo dalla sorgente di alimentazione, rimuovere la scheda Matrox e poi inserirla in un alloggiamento di espansione PCI diverso. Per le istruzioni su come installare con sicurezza la scheda Matrox, vedi “Installazione dell’hardware”, a pagina 6.
- **Causa** – È possibile che il computer non abbia assegnato alla scheda grafica Matrox un’IRQ (interrupt request) o ne abbia assegnato uno utilizzato da un’altra periferica del computer. Questo può essere dovuto al fatto che la caratteristica “Plug-and-Play” del computer è disattivata. Per controllare l’IRQ della scheda video:

#### Windows 95 –

- 1 Fare clic con il pulsante destro del mouse sull'icona **Risorse del computer** sullo sfondo del desktop di Windows, poi fare clic sull'elemento del menu **Proprietà** → scheda **Gestione periferiche**.
- 2 Fare clic sul segno più situato alla sinistra di **Schede video**. Un segno “X” su un'icona indica che l'hardware è stato disabilitato. Un punto esclamativo all'interno di un cerchio indica la presenza di un problema nell'hardware.
- 3 Fare doppio clic sul nome della scheda video Matrox per aprire la finestra di dialogo delle proprietà. Il tipo di problema verrà visualizzato nella scheda **Generale** → **Stato periferica**. Controllare anche nella scheda **Risorse** → l'elenco **Impostazione risorse** per identificare il **Livello di interrupt**.

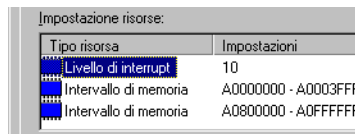

Tipo risorsa	Impostazioni
Livello di interrupt	10
Intervallo di memoria	A0000000 - A0003FFF
Intervallo di memoria	A0800000 - A0FFFFFF

- ☑ **Soluzione** – Cambiare le impostazioni nell'utilità di impostazione CMOS del computer. Se il computer ha le opzioni per abilitare l'individuazione di Plug-and-Play o di assegnare un'IRQ all'adattatore VGA, accertarsi che siano abilitate. Se il computer non ha tali opzioni, può essere possibile assegnare manualmente un'IRQ alla scheda grafica utilizzando l'utilità di impostazione CMOS. Per ulteriori informazioni sull'utilità di impostazione CMOS del computer, fare riferimento al manuale del sistema o rivolgersi al produttore del sistema.
- ☑ **Soluzione** – **Windows 95** Può essere necessario assegnare manualmente un'IRQ alla scheda Matrox mediante il programma *irqset* situato nella cartella *C:\Programmi\Matrox MGA PowerDesk*. Per le istruzioni su come utilizzare *irqset*, vedere il menu **Avvio** → nella cartella **Programmi** → cartella **MGA PowerDesk** → file **Leggimi**.
- **Causa** – Le altre impostazioni del BIOS del computer potrebbero non essere corrette.
  - ☑ **Soluzione** – Configurare di nuovo le impostazioni del BIOS del computer sui valori predefiniti in fabbrica, mediante l'utilità di impostazione CMOS. Tali impostazioni sono di solito quelle più “sicure”. Consultare il manuale del sistema per ulteriori informazioni.

## Problema: Un gioco per Windows 95 non si avvia o viene eseguito più lentamente del normale

---

### (il programma utilizza l'interfaccia di Microsoft DirectX)

- **Causa** – Può essere installata una versione meno recente di DirectX. Il programma di installazione situato sul CD-ROM della Matrox installa DirectX come parte dell'installazione del software MGA PowerDesk, ma alcuni programmi installano una versione meno recente di DirectX (sovrascrivendo la versione dell'utente). Per visualizzare l'informazione su quale versione di DirectX sia installata:
  - 1 Fare clic con il pulsante destro del mouse sullo sfondo del desktop di Windows, poi fare clic sull'elemento del menu **Proprietà** → scheda **Informazione**.
  - 2 Esaminare l'etichetta **Microsoft DirectX Versione**.

Se non è installato DirectX 3.0 o una versione successiva, eseguire le operazioni riportate in basso.

    - ☑ **Soluzione** – Installare DirectX versione 3.0 o una versione successiva:
      - 1 Inserire il CD-ROM della Matrox nell'unità CD-ROM. Windows avvia automaticamente il programma di installazione situato sul CD-ROM, fare clic su **Annulla** per continuare.
      - 2 Fare clic sul pulsante **Avvio** → elemento del menu **Esegui**.
      - 3 Digitare “d:\directx3\dxsetup”, dove “d:\” è la lettera dell'unità assegnata all'unità CD-ROM; poi fare clic su **OK** per avviare il programma di installazione DirectX.

## Problema: Un programma per Windows 95 non viene eseguito correttamente o si blocca

---

- **Causa** – Alcuni programmi possono non funzionare in modo appropriato con alcune accelerazioni MGA.
  - ☑ **Soluzione** – Disabilitare i tipi specifici di accelerazione software:
    - 1 Fare clic con il pulsante destro del mouse sullo sfondo del desktop di Windows, poi fare clic sull'elemento del menu **Proprietà** → scheda **Impostazioni** → pulsante **PowerDesk** → scheda **Prestazioni**.
    - 2 Eliminare il segno di spunta da una o più delle caselle di controllo, cominciando da **Utilizza cache di Device Bitmap**.

Per ulteriori informazioni, fare riferimento alla Guida sensibile al contesto.
    - 3 Fare clic su **OK** → **OK** per accettare le modifiche.

A seconda della caratteristica che si è disabilitata, può essere necessario riavviare il computer affinché le modifiche abbiano effetto.

- ☑ **Soluzione** – Disabilitare completamente l’accelerazione hardware della Matrox:
- 1 Fare clic con il pulsante destro del mouse sull’icona **Risorse del computer** sullo sfondo del desktop di Windows.
- 2 Fare clic sull’elemento del menu **Proprietà** scheda → **Prestazioni** pulsante → **Grafica**.
- 3 Spostare il controllo di scorrimento dell’**Accelerazione hardware** su **Nessuna**.
- 4 Fare clic su **OK** → **OK** per riavviare il computer.

**Nota:** Se si identifica un programma che non funziona bene con alcune accelerazione MGA, rivolgersi all’assistenza tecnica della Matrox e descrivere il problema. Tali informazioni ci possono aiutare a trovare una correzione o una soluzione per una versione futura del driver.

### **Problema: Dopo aver riavviato il computer, Windows 95 avverte che la scheda grafica non è configurata correttamente**

- **Causa** – Si può verificare un conflitto dovuto a driver dello schermo installati in precedenza.
  - ☑ **Soluzione** –
  - 1 Se Windows 95 richiede all’utente di avviare l’**Installazione guidata nuovo hardware**, fare clic su **Annulla**. (Se viene avviata l’Installazione guidata, *non* viene rilevata la scheda grafica.)
  - 2 Fare clic con il pulsante destro del mouse sull’icona **Risorse del computer** sul desktop di Windows 95.
  - 3 Fare clic sull’elemento del menu **Proprietà** → scheda **Gestione periferiche**. 
  - 4 Fare clic sul segno più situato accanto a **Altre periferiche** (se è visualizzato) e **Schede video**.
  - 5 Eliminare *tutte* le schede video elencate (fare clic su ciascuna, poi fare clic su **Rimuovi**), poi fare clic su **OK**.
  - 6 Riavviare il computer e reinstallare i driver MGA dello schermo ([vedi a pagina 8](#)).

### **Problema: In Windows 95 vengono visualizzati difetti nell’immagine sullo schermo (esempio: il puntatore del mouse non viene tracciato correttamente)**

- **Causa** – Si può verificare un conflitto dovuto a driver dello schermo installati in precedenza.
  - ☑ **Soluzione** –
  - 1 Fare clic con il pulsante destro del mouse sull’icona **Risorse del computer** sullo sfondo del desktop di Windows, poi fare clic sull’elemento del menu **Proprietà** → scheda **Gestione periferiche**.
  - 2 Fare clic sul segno più situato accanto a **Altre periferiche** (se è visualizzato) e **Schede video**.
  - 3 Eliminare tutte le schede video *diverse dalla* scheda grafica Matrox.
  - 4 Riavviare il computer.

# Indice Analitico

## **0-9**

3D ..... 5, 26

## **A**

accelerazione, MGA ..... 28

Adobe Acrobat ..... 4, 14, 18

alloggiamenti

di espansione ..... 6, 7, 23, 27

avvertenze ..... 6, 10, 12, 24

## **B**

BIOS, impostazioni ..... 27

BNC, connettore del monitor... 24

bus master ..... 5, 26

## **C**

CD-ROM,

Matrox ..... 4, 8, 14, 15, 16

CMOS ..... 23

## **D**

DDC ..... 5, 10, 12, 16, 17

DirectX ..... 28

documento, convenzioni..... 4

driver, conflitto ..... 29

## **H**

hardware

accelerazione..... 5, 28

informazioni..... 11, 13, 21–22

installazione ..... 6–8

## **I**

in linea, documentazione..... 4

informazioni tecniche ..... 21

installazione

scheda, Matrox ..... 6–8

ulteriore software..... 14–18

Windows 95/NT 4.0..... 9

IRQ, impostazioni ..... 27

## **M**

monitor, connettore ..... 7, 23

monitor, impostazioni del..... 23

ulteriore software..... 14, 16, 17

Windows 95 ..... 10, 24, 26

Windows NT 4.0 ..... 12, 25

## **P**

PCI

alloggiamenti

di espansione ..... 6, 7, 27

bus ..... 6, 21, 23, 25

bus master..... 5

PDF ..... 4, 14, 18

Plug-and-Play .... 5, 10, 12, 16, 17

## **R**

Rainbow Runner, connettore 7, 22

Risoluzione dei problemi ... 23–29

## **S**

schermo

driver..... 11, 13

informazioni ..... 19–20

software, installazione ..... 9

Super VGA..... 17, 20

## **V**

VESA ..... 5

modalità (tabella)..... 20

monitor DDC .... 10, 12, 16, 17

Super VGA ..... 17

VGA

compatibilità ..... 21

connettore..... 22

driver..... 6, 14, 16

## **W**

Windows 3.1 ..... 14

Windows 95

impostazioni del

monitor..... 10, 24, 26

impostazioni dello schermo . 10

software, MGA ..... 11

Windows NT 3.5 ..... 15

Windows NT 4.0

impostazioni del

monitor..... 12, 25

impostazioni dello schermo . 12

software MGA ..... 13